

## Hnětač těsta MARATON 145



Hnětače těsta MARATON jsou spirálové hnětače určené k hnětení těst a jiných jim podobných potravinářských produktů s poměrem vody k mouce vyšším než 45%. Stroj je určen pro profesionální použití v pekárnách, gastronomických a obdobných provozech.

Hnětení probíhá v nerezové odnímatelné díži se samostatným pohonem otáčení. Vlastní díže je vyrobena lisováním z jednoho kusu materiálu, bez svařování. Podvozek díže je osazen kolečky s polyuretanovým povrchem, které zabezpečují snadnou manipulaci s možností použití i na nezpevněných podlahách. Rychlost otáčení díže se automaticky mění se změnou rychlosti hnětací spirály, která slouží k vymíchání těsta. Pro velmi kvalitní vymíchání těsta je na hnětači použit středový asistent, který ve spojení se spirálou zajišťuje kvalitní a rovnoměrné vyhnětení těsta a umožňuje vymíchání i velmi malých objemů těst (řádově od 5 kg).

PARAMETR	MARATON 145
Rozměr (A x B x C x D) (mm)	905 x 1540 x 850 x 1245
Provedení ovládání	pravé nebo levé
Ovládání	manuální nebo automatické
Kapacita díže (kg)	145 kg těsta (nebo 220 l)
Kryt díže	mřížka nebo pevný kryt
Příkon (kW)	7,76
Hmotnost (kg)	750

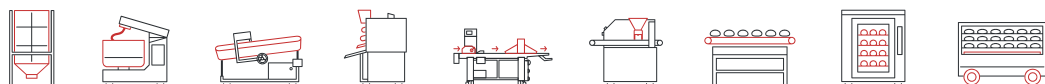
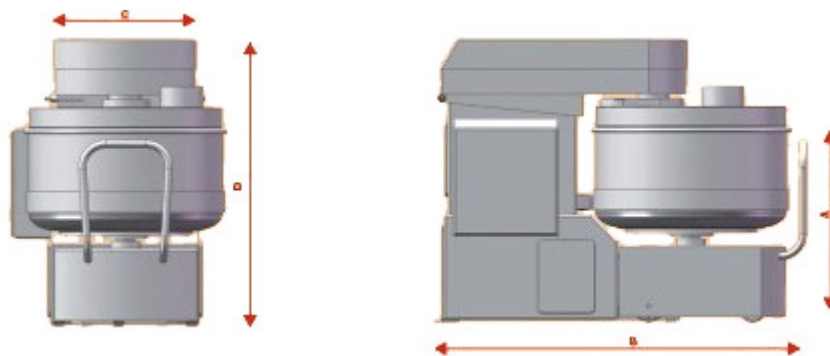

Kovové tělo stroje je vyrobeno z povrchově upraveného materiálu a je vybaveno otvory pro přístup ke stroji. Tyto otvory jsou uzavřeny ochrannými kryty, pod kterými jsou uloženy všechny pohyblivé a mechanické části pohonu stroje.

Hnětač je osazen třemi elektromotory, z nichž jeden je použit v hydraulické jednotce a slouží k pohonu pístů zvedající nebo spouštějící hlavu stroje společně se spirálou a k háku. Ten automaticky přitahuje nebo odtahuje pohyblivou díže. Další motor s převodovkou pohání díže přes speciální gumové kolo. Tento systém pohonu díže zabezpečuje spolehlivý, velmi tichý chod stroje. Pro pohon spirály je použit dvourychlostní elektromotor. Spirála je poháněna pomocí řemenic a sady klínových řemenů.

Celkové ovládání stroje je řešeno s přihlédnutím na maximální jednoduchost a pohodlí obsluhy, ale zároveň se zachováním všech bezpečnostních norem. Hnětače jsou osazeny manuálním nebo automatickým řídicím systémem. Manuální systém je řízen časovými spínači s možností nastavení rozdílných časů pro pomalý a rychlý chod stroje. Přepnutí mezi nižší a vyšší rychlostí se provádí automaticky, lze však nastavit i přepnutí manuální. U nižší rychlosti hnětení je možno zapnout opačný chod otáčení díže. Ovládání zvedání a spouštění hnětací hlavy a přitahování nebo odtahování pohyblivé díže se provádí pouze při zmáčknutí dvou tlačítek, a to vždy jednou rukou jedno tlačítko, pro dodržení bezpečnosti práce. U verze ovládané dotykovou obrazovkou jsou tyto funkce prováděny automaticky s možností nastavení dalších programů hnětení.

Stroj je opatřen řadou dalších bezpečnostních prvků, mezi ně patří ochranná ocelová mřížka nebo pevný kryt, zabraňující obsluze manipulaci v pracovní zóně spirály při zapnutém stroji. Tato mřížka nebo pevný kryt jsou opatřeny bezpečnostním spínačem, který při zvednutí mřížky nebo pevného krytu automaticky vypne stroj. Stroj je osazen koncovými spínači, které neumožní tlačítku pro chod stroje funkčnost do té doby, pokud není stroj správně či kompletně uzavřen. Centrální hydraulické zařízení je vybaveno ventilem pro automatické odstavení pumpy při dosažení maximálního hydraulického tlaku. Elektrický přívod pohonů a elektro ovladačů je vybaven vlastními bezpečnostními systémy proti zkratu a přetížení. Na panelu ovladače je umístěn bezpečnostní vypínač chodu stroje, který okamžitě zastaví stroj při jeho stisknutí.

Provedení pravé nebo levé znamená umístění ovládacího panelu při pohledu z přední strany od díže.

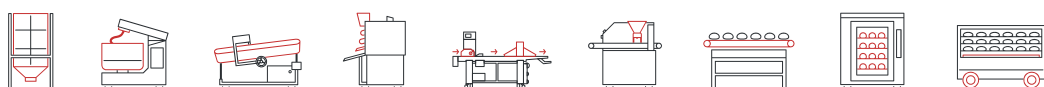

## Některé výhody strojů MARATON

**Dorazové trny** přesně vystředí osu díže vůči skříni stojanu a navíc umožňují vertikální a horizontální seřízení díže. Šrouby umožňují vertikální a horizontální seřízení díže. Všechny seřizovací prvky jsou zajištěny maticemi.

**V horní části vozíku** je fixována díž pěti ocelovými šrouby a středovým kolíkem ke hřídeli uložené v masivním náboji se dvěma kuličkovými ložisky.

**Tuhost sevření víka** pohonu se skříni pohonu zabezpečují dva hydromotory a čtyři vodící seřiditelné kužely umístěné na víku pohonu, které přesně zapadají do protilehlých naváděcích sedel navařených na skříni pohonu.

**Čelo vozíku díže**, vybavené čtyřmi seřizovacími prvky, doléhajícími na dorazové body spodní části stojanu. V horní části jsou to dorazové trny a v části spodní šrouby. Vozík je přesně seřiditelný ve třech osách tak, aby bylo dosaženo dokonalé polohy díže ke spirále a asistentu, jež tvoří ideální prostor, ve kterém dochází k hnětení.

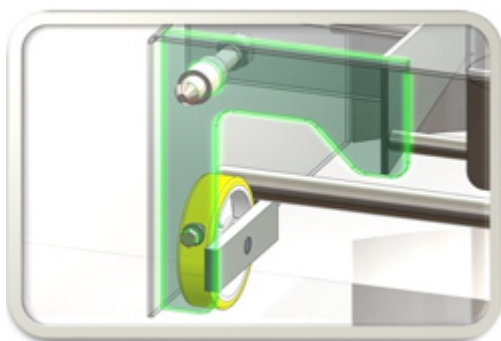

Dorazové trny...

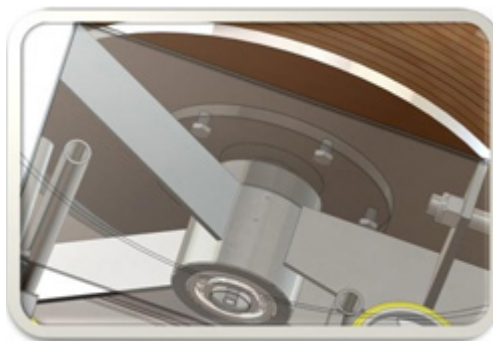

V horní části vozíku...

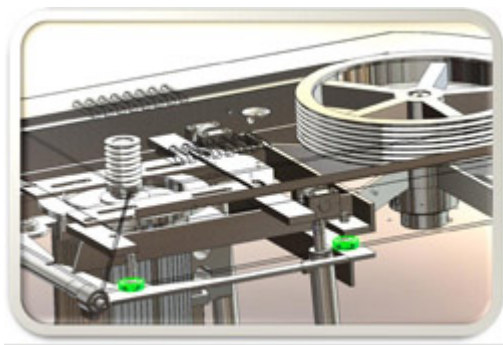

Tuhost sevření víka...

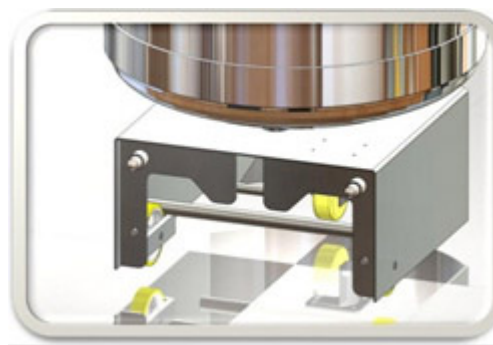

Čelo vozíku díže...

