



Rotační pec Vortex

Úspěch této rotační pece je už v jejím počátečním zadání: vytvořit pec, která bude vynikat dlouhou životností a vynikajícími výsledky pečení. Důkazem toho jsou velké tloušťky a kvalita používaných materiálů, velká komora pro pečení a neobvyklé řešení, robustnost a účinnost výměníku tepla. Tento model má přístup k výměníku ze zadní strany. K dispozici v provedení elektrickém, plynovém popř. dieselovém.

Ve standardním provedení je digitální ovládací panel. Elektromechanický panel, digitální panel s programy pro automatizované řízení pečení s 99-ti programy a 9-ti stupni pečení a TS 7" dotykový displej je k dispozici na vyžádání.

Popis výrobku

- Rotační pece s jedním nebo dvěma vozíky na pečení.
- Pec je vyrobena výhradně z nerezové oceli, s výjimkou generátoru páry.
- Standardní uchycení vozíku je závěsné. Na vyžádání je k dispozici spodní otoč nebo mechanicky poháněný vozík.
- Kazetové vertikální generátory páry s litinovými koulemi jsou umístěny v přímém kontaktu s výměníkem nebo topnými tělesy.
- 3 spalínové kanály výměníku tepla, vyrobené ze žáruvzdorného ocelového materiálu AISI 309, který je obzvláště odolný vysokým teplotám. Vysoký počet trubek s kruhovým průřezem vytváří pozoruhodnou plochu výměníku tepla a zaručují vynikající výkon.
- Vzduchové kanály umístěné v horní části pece mají poměrně větší průtok vzduchu s nízkou cirkulační rychlostí pro rovnoměrné pečení.

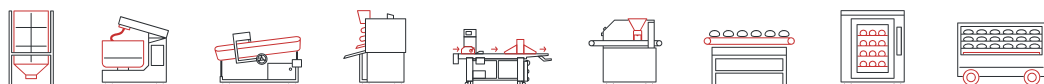

Parametry plynových variant pecí při vozíku s 18 plechy:

MODEL	PEČNÁ PLOCHA (M ²)	ROZMĚR PLECHŮ (CM)	ROZMĚRY (A X B X C X H+H) (CM)	PŘÍKON PLYN (KW)	PŘÍKON ELEKTR O (KW)	HMOTNOST (KG)
LFRNP 5070	4,3	40x60	117 x 172+30 x 262 x 215+38	46	1,5	920
	5,8	40x80				
	6,3	50x70				
	6,1	45x75				
	5,5	46x66				
	6,3	46x76				
LFRNP 6080	8,6	60x80	135 x 204+30 x 303 x 230+38	70	2,5	1620
	9,7	60x90				
LFRNP 8080	10,9	66x92	156 x 217+30 x 332 x 230+38	81	2,5	1700
	11,5	80x80				
LFRNP 80100	12,9	80x90	156 x 240+30 x 337 x 230+38	93	3,5	1750
	14,4	80x100				
LFRNP 80120	17,3	80x120	178 x 260+30 x 389 x 230+38	128	3,5	1900
	17,3	60x80x2				

Parametry elektrických variant pecí při vozíku s 18 plechy:

MODEL	PEČNÁ PLOCHA (M ²)	ROZMĚR PLECHŮ (CM)	ROZMĚRY (A X B X C X H+H) (CM)	PŘÍKON (KW)	HMOTNOST (KG)
LFRNPE 5070	4,3	40x60	117 x 172+30 x 262 x 215+38	30 + 1,5	920
	5,8	40x80			
	6,3	50x70			
	6,1	45x75			
	5,5	46x66			
	6,3	46x76			
LFRNPE 6080	8,6	60x80	135 x 204+30 x 303 x 230+38	50 + 2,5	1620
	9,7	60x90			
LFRNPE 8080	10,9	66x92	156 x 217+30 x 332 x 230+38	52 + 2,5	1700
	11,5	80x80			
LFRNPE 80100	12,9	80x90	156 x 240+30 x 337 x 230+38	70 + 3,5	1750
	14,4	80x100			
LFRNPE 80120	17,3	80x120	178 x 260+30 x 389 x 230+38	105 + 3,5	1900
	17,3	60x80x2			

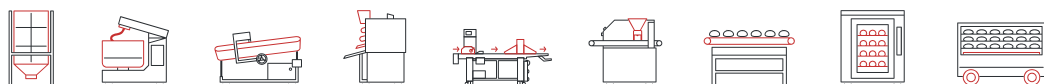

Parametry peletkových variant pecí při vozíku s 18 plechy:

MODEL	PEČNÁ PLOCHA (M ²)	ROZMĚR PLECHŮ (CM)	ROZMĚRY (A X B X C X H+H) (CM)	TYP PELETEK	PRŮMĚRNÁ SPOTŘEBA KG/H	HMOTNOST T (KG)
LFRNP 6080	8,6 9,7	60x80 60x90	135 x 204+30 x 303 x 230+38	Y70	8,14	1620
LFRNP 8080	10,9 11,5	66x92 80x80	156 x 217+30 x 332 x 230+38	Y70	9,50	1700
LFRNP 80100	12,9 14,4	80x90 80x100	156 x 240+30 x 337 x 230+38	Y100	10,85	1750
LFRNP 80120	17,3 17,3	80x120 60x80x2	178 x 260+30 x 389 x 230+38	Y100	14,92	1900

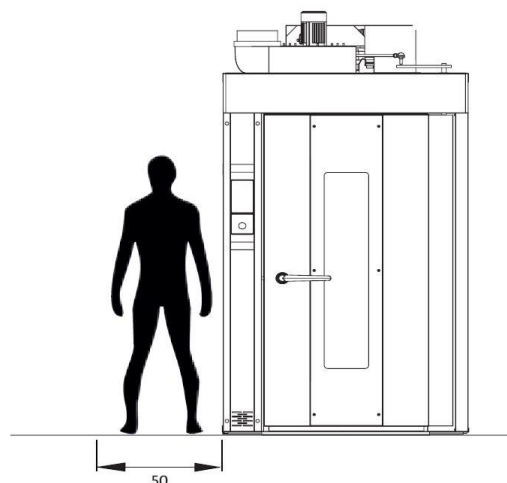
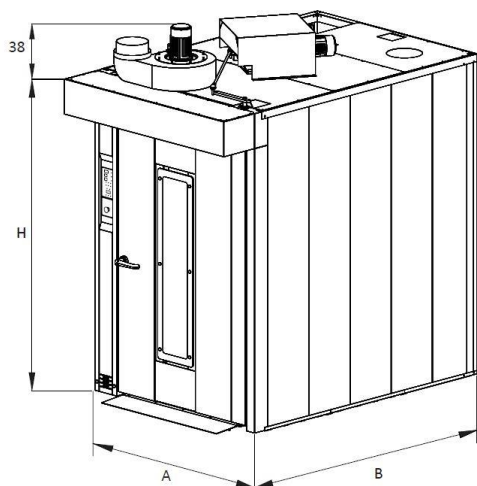
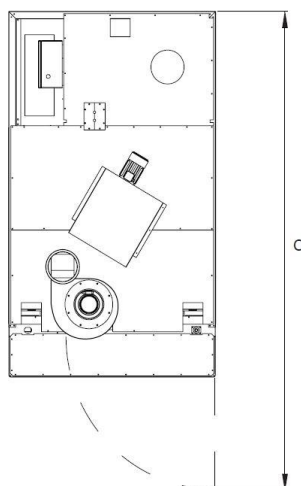

ROTOR VORTEX - LFRNP | LFRNPE

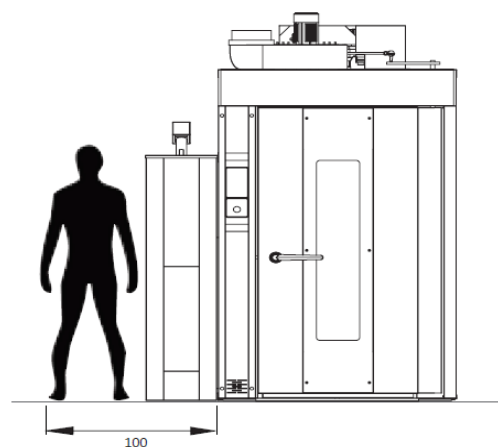
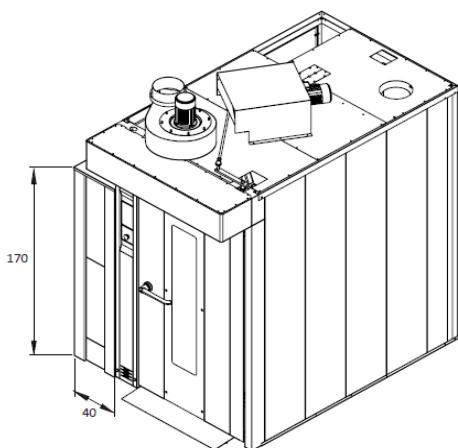
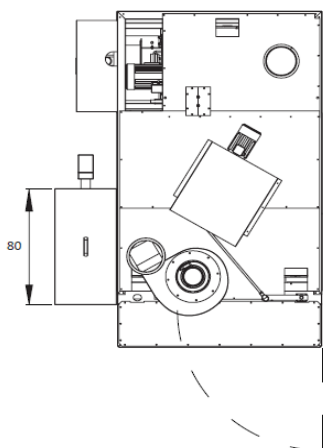

ROTOR VORTEX PELLET

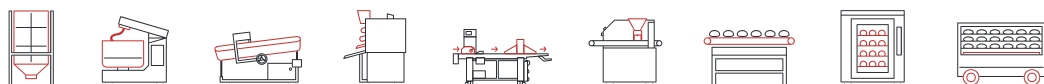

KVALITNÍ PEKAŘSKÉ TECHNOLOGIE
S VYSOKOU PŘIDANOU HODNOTOU
NAŠICH SLUŽEB

