



Etážová pec Ministar Stone

Praktická a kompaktní pec se žáruvzdornými cihlovými etážemi jako u tradičních parních pecí a prstencovými registry. Zmenšené rozměry a kompaktní tvar pecí MINISTAR zcela reprezentuje zkušenosti a kvalitu firmy LOGIUDICE. Moderní technologie je zde kombinovaná se starodávnými pekařskými postupy a vytváří pec pro tradiční pečení, ideální pro chléb, pečivo, koláče a pizzu. Vyrábí se 4-mi, 5-ti a 6-ti etážemi s pečnými plochami mezi 3m² až 9.1m². Horkovzdušné registry jsou vyrobené z ocelových žáruvzdorných trubek. K dispozici v provedení pro plyn, olej, na tuhá paliva.

V základu pece je elektromechanický ovládací panel. Digitální panel je k dispozici na vyžádání.

Popis výrobku

Díky své velikosti a nízké spotřebě energie, je tato pec ceněna a používána pro výrobu specialit a gurmánských chlebů.

Jako palivo je možné použít plyn, naftu, biopaliva nebo pelety. Volitelně může být také instalována elektrická komora, zabudovaná do pece.

Výrobek lze vkládat pomocí ručních sazečů, nakladačem PSA (automatický, poloautomatický nebo manuální) nebo se zakladačem EASY zabudovaným do pece.

MINISTAR STONE PEC:

- Horkovzdušný registr vyrobený z ocelových žáruvzdorných trubek.
- Oddělené parní generátory pro každou jednotlivou pečící komoru, umístěné v dolní části pece, v přímém kontaktu s proudem horkého vzduchu, generovaným hořákem. Garantují velké množství páry s velmi rychlými časy obnovy.
- Vnější průměr trubek 21 mm.
- Desky etáží ze žáruvzdorného materiálu.



- Přední a vnější plášť z nerezové oceli.
- Rychlé nastavení a změna teploty.
- K dispozici v plynovém nebo naftovém provedení.
- Nízká spotřeba energie.

MINISTAR STONE PELLET:

- Žárovzdorné cihly horkovzdušného kanálu
- Vnější průměr trubek 21 mm.
- Desky etáží ze žárovzdorného materiálu.
- Přední a vnější plášť z ušlechtilé oceli.
- Velká tepelná setrvačnost.
- Oddělené parní generátory pro každou jednotlivou pečicí komoru, umístěné v dolní části pece, v přímém kontaktu s proudem horkého vzduchu, generovaným hořákem. Garantujte velké množství páry s velmi rychlými časy obnovy.

Parametry plynových variant pecí:

4 etáže

| MODEL | PEČNÁ PLOCHA (M ²) | ROZMĚR ETÁŽE (A X B) (CM) | VENKOVNÍ ROZMĚRY (C X D) (CM) | PŘÍKON PLYN (KW) | PŘÍKON ELEKTRO (KW) | HMOTNOST (KG) |
|-----------|--------------------------------|---------------------------|-------------------------------|------------------|---------------------|---------------|
| MSR-40810 | 3,44 | 82 x 105 | 130 x 198 | 32 | 1 | 1280 |
| MSR-40812 | 4,10 | 82 x 125 | 130 x 218 | 35 | 1 | 1550 |
| MSR-40814 | 4,76 | 82 x 145 | 130 x 238 | 37 | 1 | 1600 |
| MSR-40816 | 5,41 | 82 x 165 | 130 x 258 | 42 | 1 | 1750 |
| MSR-40818 | 6,07 | 82 x 185 | 130 x 278 | 44 | 1 | 1850 |
| MSR-40820 | 6,72 | 82 x 205 | 130 x 298 | 51 | 1 | 1950 |
| MSR-41010 | 4,28 | 102 x 105 | 150x 198 | 37 | 1 | 1550 |
| MSR-41012 | 5,10 | 102 x 125 | 150 x 218 | 39 | 1 | 1700 |
| MSR-41014 | 5,92 | 102 x 145 | 150 x 238 | 42 | 1 | 1800 |
| MSR-41016 | 6,73 | 102 x 165 | 150 x 258 | 44 | 1 | 2000 |

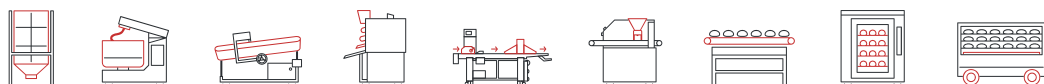

5 etáží

| MODEL | PEČNÁ PLOCHA (M ²) | ROZMĚR ETÁŽE (A X B) (CM) | VENKOVNÍ ROZMĚRY (C X D) (CM) | PŘÍKON PLYN (KW) | PŘÍKON ELEKTRO (KW) | HMOTNOST (KG) |
|-----------|--------------------------------|---------------------------|-------------------------------|------------------|---------------------|---------------|
| MSR-50810 | 4,31 | 82 x 105 | 130 x 198 | 35 | 1 | 1600 |
| MSR-50812 | 5,13 | 82 x 125 | 130 x 218 | 37 | 1 | 1750 |
| MSR-50814 | 5,95 | 82 x 145 | 130 x 238 | 39 | 1 | 1900 |
| MSR-50816 | 6,77 | 82 x 165 | 130 x 258 | 42 | 1 | 2050 |
| MSR-50818 | 7,59 | 82 x 185 | 130 x 278 | 44 | 1 | 2200 |
| MSR-50820 | 8,41 | 82 x 205 | 130 x 298 | 51 | 1 | 2350 |
| MSR-51010 | 5,36 | 102 x 105 | 150 x 198 | 39 | 1 | 1750 |
| MSR-51012 | 6,37 | 102 x 125 | 150 x 218 | 42 | 1 | 1900 |
| MSR-51014 | 7,40 | 102 x 145 | 150 x 238 | 44 | 1 | 2050 |
| MSR-51016 | 8,42 | 102 x 165 | 150 x 258 | 46 | 1 | 2000 |

6 etáží

| MODEL | PEČNÁ PLOCHA (M ²) | ROZMĚR ETÁŽE (A X B) (CM) | VENKOVNÍ ROZMĚRY (C X D) (CM) | PŘÍKON PLYN (KW) | PŘÍKON ELEKTRO (KW) | HMOTNOST (KG) |
|-----------|--------------------------------|---------------------------|-------------------------------|------------------|---------------------|---------------|
| MSR-60810 | 5,15 | 82 x 105 | 130 x 198 | 38 | 1 | 1900 |
| MSR-60812 | 6,15 | 82 x 125 | 130 x 218 | 41 | 1 | 2100 |
| MSR-60814 | 7,13 | 82 x 145 | 130 x 238 | 43 | 1 | 2300 |
| MSR-60816 | 8,12 | 82 x 165 | 130 x 258 | 46 | 1 | 2450 |
| MSR-60818 | 9,10 | 82 x 185 | 130 x 278 | 49 | 1 | 2650 |

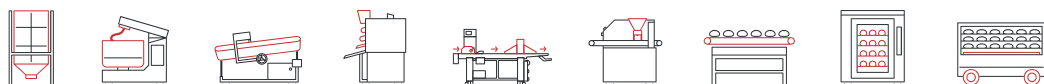

4 etáže

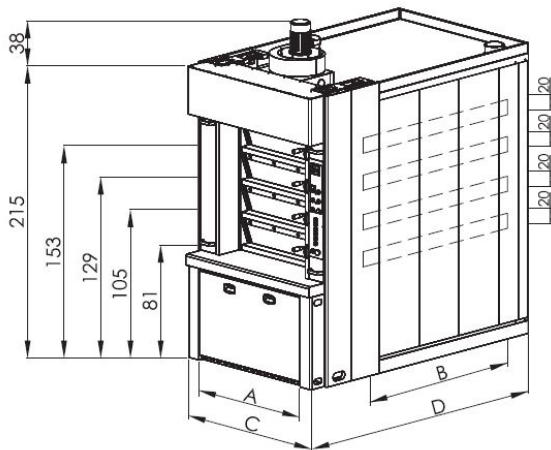

MSR - MSP 4C

5 etáží

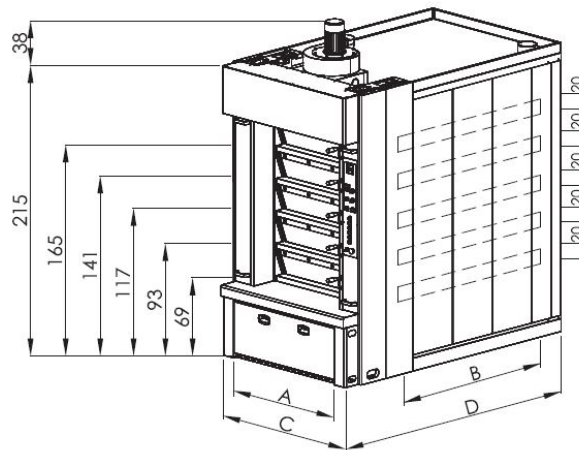

MSR - MSP 5C

6 etáží

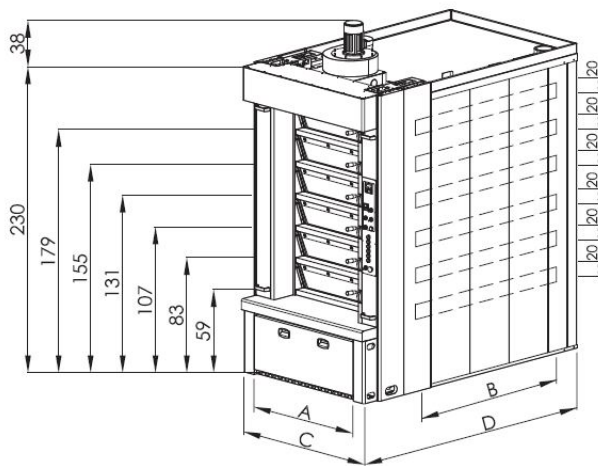

MSR 6C

