

Průmyslová linka pro výrobu lemy těsta



Průmyslová linka pro výrobu lemy těsta jako základ pro výrobní linky na jemné pečivo, kynutá těsta, laminační linky, linky na těstoviny, rustikální pečivo apod. Tato zařízení jsou schopná uspokojit všechny výrobní požadavky a přizpůsobit se dostupnosti prostoru zákazníka. Díky modulárním celkům, může být každá linka realizována v různých typech konstrukce a může být později prodloužena, aby se získalo kompletní laminovací zařízení.

Řídicí systém linky pomocí dotykové obrazovky zajišťuje snadné použití a řízení receptur.

Technická specifikace:

- Konstrukce z nerezové oceli AISI-304
- Zaoblené rohy a 45 ° vyztužení, aby se zabránilo usazování prášku a mouky
- Rychlé uvolnění pásu pro čištění (1)
- Řídicí konzola na otočném rameni
- Rychlé upevnění příslušenství
- Rychlé elektrické rychlospojky pro čištění a snadné použití
- Zásobníky plastové (2)
- Stěrka na čištění pásu
- Centrální rozvaděč
- Dotyková obrazovka se 100 programy a intuitivním ovládním
- Široká škála příslušenství, pro mnoho typů výrobků
- Kontejnery pro sběr mouky
- Možnost pravého i levého ovládním

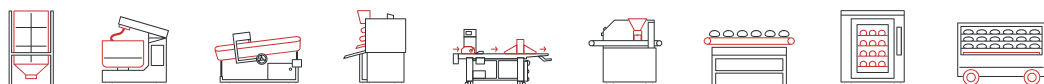

Jednotlivé sekce zařízení

- Dávkořač mouky
- Pásový dopravník
- Extrudér řesta
- Tlakový válec řesta
- Usměřňovač pásu řesta
- Sklápěcí zařízení
- Čerpadlo oleje
- Satelitní hlava
- Příčné rozvalování
- Kalibrační jednotka

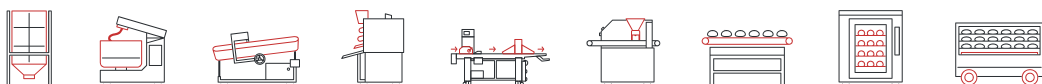

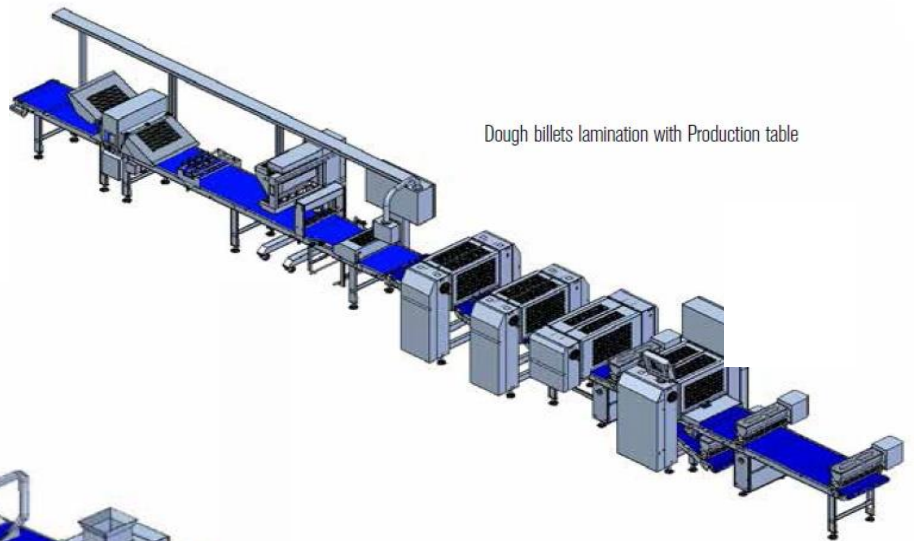

Dough billets lamination with Production table

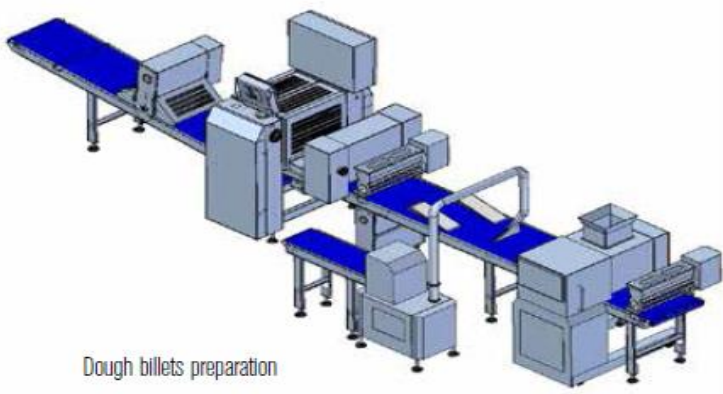

Dough billets preparation

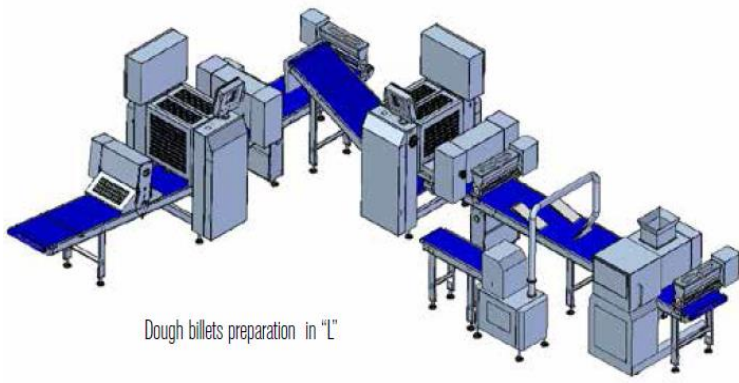

Dough billets preparation in "L"

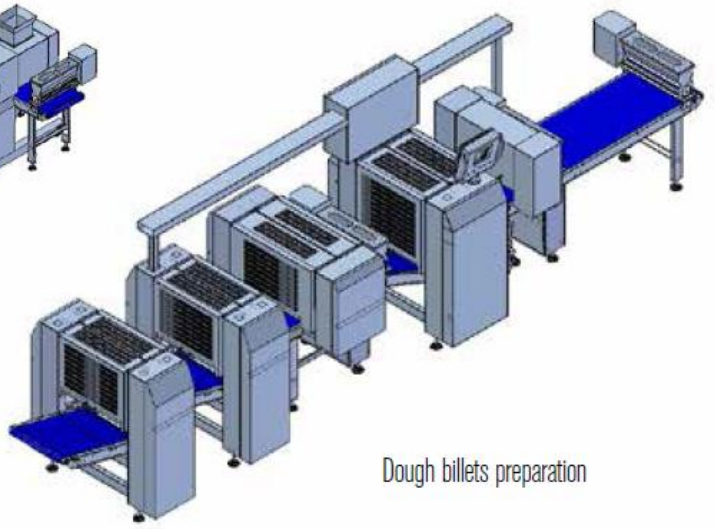

Dough billets preparation

