

Formovací stroj Telera FT



Formovací stroj je velmi všestranný, pro tvarování široké škály výrobků.



Funkce:

- Výroba až 2400 kusů za hodinu.
- Nerezový vyrovnávací válec potažený nelepícím teflonovým materiálem.
- Značkovací disky vyrobené z nelepivého materiálu.
- Nastavitelná výška pro vyrovnávací válec a značkovací disky.
- Nakládací dopravní pás s předběžným lisováním a centrovacím systémem.
- Dvojitý dopravní pás pro snadné vyzvednutí hotového dalačmánu/bulky.
- Velmi jednoduché použití.
- Nerezové opláštění.

Volitelné vybavení

- Stroj lze vyrobit pro vysokou produkci formováním dvou kusů naráz.

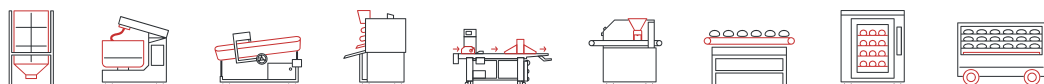

MODEL	ROZMĚR (Š X H X V) (MM)	KAPACITA (KS / H)	PŘÍKON (KW)	HMOTNOST (KG)
Telera FT	2400 x 840 x 1320	2400	1,5	250

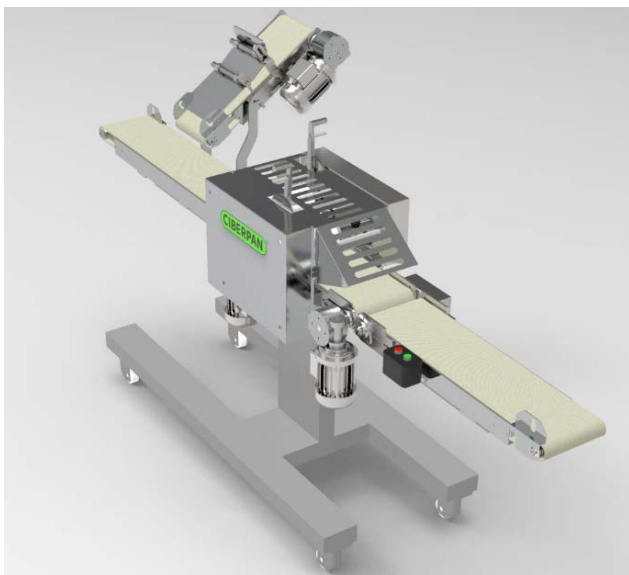

Rozměry:

