



Etážová pec Kappa

Pec se špičkovými vlastnostmi kvality a rovnoměrnosti pečení. Model KAPPA splňuje požadavky dnešních uživatelů na kompaktnost a flexibilitu. Prstencová parní pec s vyhřívacími kanály. Pece jsou vyráběny se třemi, čtyřmi a pěti etážemi, pečícími plochami mezi 6 m² a 18,5 m². Izolační cementový plášť je nahrazen materiálem s vysokým koeficientem izolace. K dispozici v provedení pro plyn, olej, tuhá paliva a verze s peletovým biopalivem.

Nakládání a vykládání lze provádět pomocí osazovacích plat a plechů. Elektromechanický ovládací panel. Digitální panel je k dispozici na vyžádání.

Popis výrobku

- Parní etážová pec s prstencovými topnými registry.
- Díky rovnoměrnosti teploty vytvořené cirkulační páry a při vysokém tepelném objemu, jsou tyto etážové pece výjimečné díky mimořádné rovnoměrnosti a kvalitě pečení.
- Spalinové kanály jsou postavené výhradně ze žáruvzdorných cihel. Celý svazek trubek pece je izolován lehkým materiálem s vysokým izolačním koeficientem. Díky tomu je pec lehčí, menší a pružnější, pokud jde o změny teploty pečení.
- Jako palivo lze použít plyn, naftu, dřevo, biopaliva nebo pelety. Elektrická komora zabudovaná do trouby může být také instalována jako volitelná.
- Trubky Mannesmann o průměru 27 mm s jednou příčnou trubkou. Všechny trubky jsou ošetřeny barvou vhodnou pro vysoké teploty, aby byla zajištěna trvanlivost.
- Žáruvzdorné cementové pláty se používají k pečení produktu. Teplo, uvolněné a rozptýlené v komoře, pomáhá chlebu převzít všechny typické vlastnosti domácího chleba.
- Parní generátory jsou umístěny v přímém kontaktu s proudem horkého vzduchu, což zaručuje vysoký objem páry. Stejný nátěr použitý na trubkách se aplikuje na parní generátory.

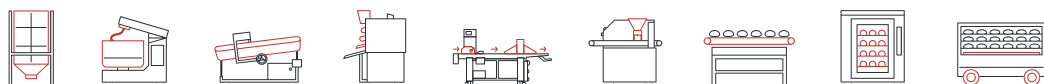

- Dveře na pečících komorách jsou vyrobeny z tvrzeného skla s protizávažím. Dveře, které se otevírají nahoru, jsou k dispozici na vyžádání.

Parametry plynových variant pecí:

3 etáže, v každé etáži 2-4 dveře (viz tabulky níže, o délce 62 cm)

MODEL	DVEŘE (KS)	PEČNÁ PLOCHA (M ²)	ROZMĚR ETÁŽE (A X B) (CM)	VENKOVNÍ ROZMĚRY (C X D) (CM)	PŘÍKON PLYN (KW)	PŘÍKON ELEKTRO (KW)	HMOTNOST (KG)
LFK-320	2	6,00	124 x 160	180 x 296	58	1,5	3300
LFK-321	2	7,45	124 x 200	180 x 336	64	1,5	9600
LFK-322	2	8,95	124 x 240	180 x 376	70	1,5	4000
LFK-330	3	8,95	186 x 160	242 x 296	70	1,5	4000
LFK-331	3	11,20	186 x 200	242 x 336	75	1,5	4500
LFK-332	3	13,40	186 x 240	242 x 376	87	1,5	4900
FLK-340	4	11,95	248 x 160	304 x 296	93	1,5	6800
FLK-341	4	14,90	248 x 200	304 x 336	99	1,5	7200
FLK-342	4	17,90	248 x 240	304 x 376	104	1,5	7500

3 etáže, v každé etáži 2-3 dveře (viz tabulky níže, o délce 76 cm)

MODEL	DVEŘE (KS)	PEČNÁ PLOCHA (M ²)	ROZMĚR ETÁŽE (A X B) (CM)	VENKOVNÍ ROZMĚRY (C X D) (CM)	PŘÍKON PLYN (KW)	PŘÍKON ELEKTRO (KW)	HMOTNOST (KG)
LFK-320	2	7,30	152 x 160	208 x 296	64	1,5	3600
LFK-321	2	9,15	152 x 200	208 x 336	70	1,5	3900
LFK-322	2	10,95	152 x 240	208 x 376	75	1,5	4300
LFK-330	3	10,95	228 x 160	284 x 296	81	1,5	4600
LFK-331	3	13,70	228 x 200	284 x 336	93	1,5	5200
LFK-332	3	16,45	228 x 240	284 x 376	99	1,5	5800

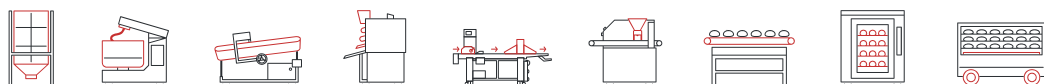

4 etáže, v každé etáži 2-4 dveře (viz tabulky níže, o délce 62 cm)

MODEL	DVEŘE (KS)	PEČNÁ PLOCHA (M ²)	ROZMĚR ETÁŽE (A X B) (CM)	VENKOVNÍ ROZMĚRY (C X D) (CM)	PŘÍKON PLYN (KW)	PŘÍKON ELEKTRO (KW)	HMOTNOST (KG)
LFK-420	2	7,95	124 x 160	180 x 296	70	1,5	4500
LFK-421	2	9,95	124 x 200	180 x 336	75	1,5	5100
LFK-422	2	11,95	124 x 240	180 x 376	93	1,5	5800
LFK-430	3	11,95	186 x 160	242 x 296	93	1,5	5700
LFK-431	3	14,90	186 x 200	242 x 336	99	1,5	6600
LFK-432	3	17,90	186 x 240	242 x 376	104	1,5	7600
FLK-440	4	15,90	248 x 160	304 x 296	99	1,5	7300
FLK-441	4	19,85	248 x 200	304 x 336	110	1,5	7500
FLK-442	4	23,85	248 x 240	304 x 376	139	1,5	8000

4 etáže, v každé etáži 2-3 dveře (viz tabulky níže, o délce 76 cm)

MODEL	DVEŘE (KS)	PEČNÁ PLOCHA (M ²)	ROZMĚR ETÁŽE (A X B) (CM)	VENKOVNÍ ROZMĚRY (C X D) (CM)	PŘÍKON PLYN (KW)	PŘÍKON ELEKTRO (KW)	HMOTNOST (KG)
LFK-420	2	9,75	152 x 160	208 x 296	70	1,5	4900
LFK-421	2	12,20	152 x 200	208 x 336	75	1,5	5500
LFK-422	2	14,60	152 x 240	208 x 376	93	1,5	6300
LFK-430	3	14,60	228 x 160	284 x 296	93	1,5	6600
LFK-431	3	18,25	228 x 200	284 x 336	104	1,5	7400
LFK-432	3	21,90	228 x 240	284 x 376	116	1,5	8200

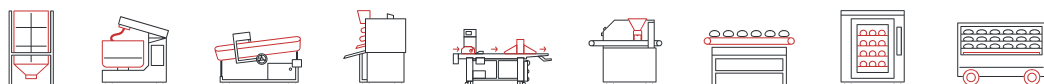

5 etáží, v každé etáži 2-3 dveře (viz tabulky níže, o délce 62 cm)

MODEL	DVEŘE (KS)	PEČNÁ PLOCHA (M ²)	ROZMĚR ETÁŽE (A X B) (CM)	VENKOVNÍ ROZMĚRY (C X D) (CM)	PŘÍKON PLYN (KW)	PŘÍKON ELEKTRO (KW)	HMOTNOST (KG)
LFK-520	2	9,95	124 x 160	180 x 296	75	1,5	5200
LFK-521	2	12,40	124 x 200	180 x 336	87	1,5	6100
LFK-522	2	14,90	124 x 240	180 x 376	93	1,5	6700
LFK-530	3	14,90	186 x 160	242 x 296	93	1,5	6600
LFK-531	3	18,60	186 x 200	242 x 336	104	1,5	7900

3 etáže

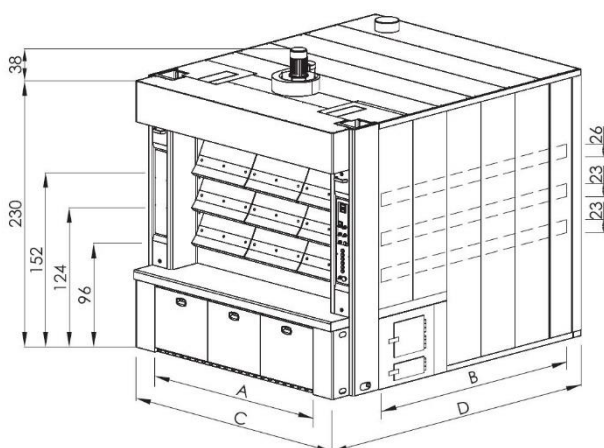

4 etáže

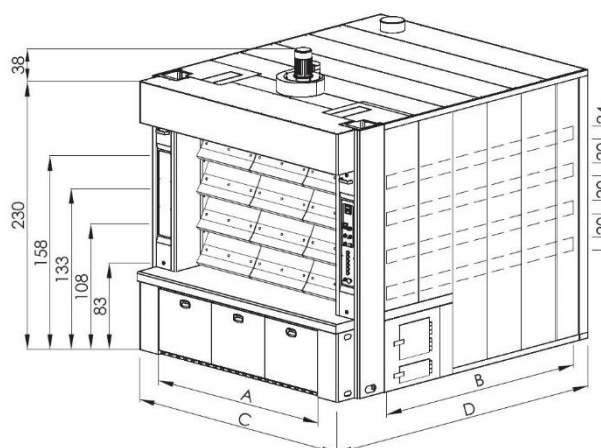

5 etáží

